

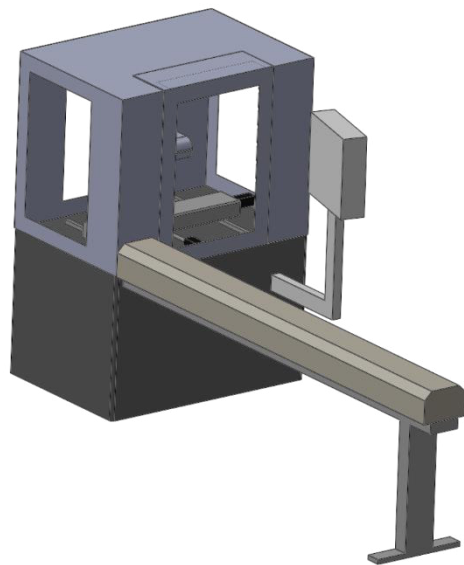











SVT 204.03 Schleifmaschine 4-achsig mit integriertem Riementransport

Vollautomatisches schleifen, schlitzen, fräsen oder teilen von
Riemen, Bändern und Rollen



-  Geschlossenes Gehäuse
-  4 NC-Achsen
-  Integrierte Werkzeugvermessung (Länge)
-  Integrierte Scheibenanpassung
-  Bearbeiten von Werkstücken bis \varnothing 300 mm und 6 m Länge
-  Parametrisch programmierbar
-  Vollautomatische Programmgenerierung
-  Manuelle Einstellung des Steigungswinkels
-  Werkstückbeladung manuell
-  Schleifscheibe horizontal um 180° schwenkbar
-  Automatisches Riementransportsystem
-  Werkstückerkennung mittels Lichtschranke

Wir freuen uns
auf Ihre Kontaktaufnahme...

SD-Automation • Kirchwiesenstraße 38 • D-72362 Nusplingen
Tel+49 7429 9300 850 • Fax +49 7429 930 0860
info@sd-automation.de • www.sd-automation.de

AUTOMATED THINK



SD - Automation

SD-Automation

Wir sind Ihr innovativer Partner für die Planung und Realisierung von **automatisierten Anlagen und Systemen** für die heutigen und zukünftigen Anforderungen der Produktion. Mit intelligenten **Automationslösungen** die Produktivität steigern, Kosten senken und das Produktniveau forcieren. Dies erreichen Sie mit unseren modernen, flexiblen und benutzerfreundlichen Gesamtkonzepten.

Zudem bieten wir zeitgemäße und **ergonomische Arbeitsplatzgestaltung** für die Vereinigung von Menschlichkeit und Wirtschaftlichkeit und folglich die Motivation und Produktivität Ihrer Mitarbeiter.

Weiter im Portfolio sind für Kunden individuell **angepasste Schleiflösungen** mit 2 bis 4 -Achsen.

**Wir planen,
entwickeln & fertigen
Ihre flexiblen Arbeitssysteme
sowie Schleiflösungen**

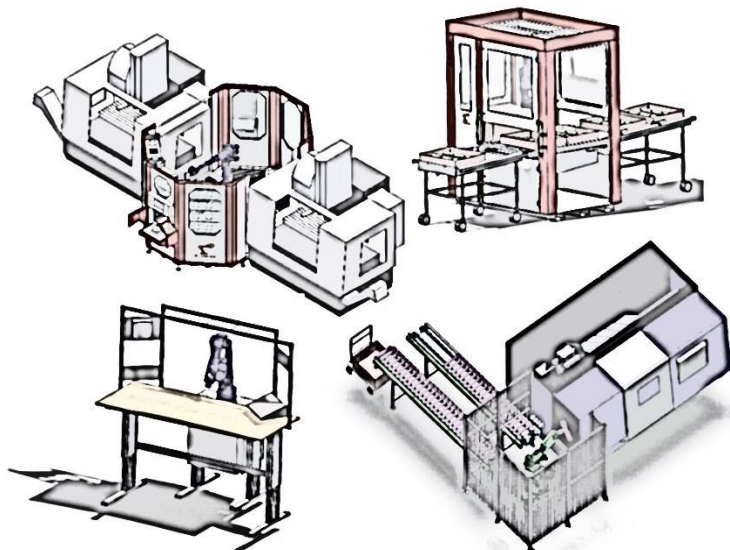

AUTOMATED THINK



SD - Automation